

PRIMA

TOILETAID/COMMODE

EN 1. Push the commode seat on to the frame until it clips securely in to position. **2.** The seat height is adjustable to suit the user and toilet bowl. Adjust by removing the clips that hold the legs and sliding the adjustable legs up or down to suit. Secure by refitting the clips. **3.** Position the commode over the toilet bowl and check that it is stable to use. **4.** Clean your seat using a suitable, non-abrasive disinfectant or antibacterial cleaning agent.

FR 1. Pour installer le siège percé sur le châssis, appuyez dessus jusqu'à ce qu'il s'enclenche dans la bonne position. **2.** La hauteur du siège est réglable en fonction de l'utilisateur et de la cuvette des toilettes. Pour ajuster la hauteur, il suffit de retirer les pinces qui retiennent les pieds et de sortir ou rentrer les pieds réglables s'il y a lieu. Pour fixer la hauteur, remettez les clips en place. **3.** Placez la chaise percée audessus de la cuvette des toilettes et vérifiez-en la stabilité. **4.** Nettoyez le siège à l'aide d'un agent nettoyant antibactérien ou d'un désinfectant non-abrasif approprié.

DE 1. Den Toilettensitz auf den Rahmen schieben, bis er sicher einrastet. **2.** Die Sitzhöhe kann an den Benutzer und die Toilette angepasst werden. Dazu die Clips abnehmen, mit denen die Beine befestigt sind, und die verstellbaren Beine einschieben oder ausziehen. Dann wieder die Clips einsetzen, um sie festzustellen. **3.** Den Toilettensitz über der Toilette aufstellen und überprüfen, dass er fest steht. **4.** Den Sitz mit einem geeigneten, nicht scheuernden Desinfektionsmittel oder antibakteriellem Reinigungsmittel säubern.

ES 1. Empuje el asiento de inodoro sobre la estructura hasta que encaje con seguridad en su posición. **2.** La altura del asiento es regulable para adaptarse al usuario y a la taza del inodoro. Puede regularse quitando las grapas que sujetan las patas y deslizando las patas regulables hacia arriba o hacia abajo a la altura apropiada. Asegúrela volviendo a fijar las grapas. **3.** Coloque el asiento sobre la taza del inodoro y compruebe que éste sea estable al usarlo. **4.** Limpie el asiento utilizando un desinfectante apropiado no abrasivo o agente de limpieza antibacteriano.

PT 1. Enfie a cadeira para sanita na moldura até ela se prender com segurança em posição. **2.** A altura do assento é ajustável de acordo com as necessidades do usuário e da sanita. Ajuste removendo os prendedores que seguram as pernas e deslize as pernas ajustáveis para cima ou para baixo. Segure recolocando os prendedores. **3.** Posicione o assento sobre a sanita e verifique se está estável para poder ser usada. **4.** Limpe o assento usando um desinfetante não abrasivo adequado ou um agente de limpeza bactericida.

NO 1. Skyv setet ned på rammen til det klikker på plass. **2.** Setehøyden kan justeres slik at den passer til brukeren og toalettskålen. Høyden justeres ved å fjerne klipsene som holder bena, og så skyve de justerbare bena opp eller ned etter behov. Fest ved å sette på klipsene igjen. **3.** Plasser setet over toalettskålen, og pass på at det er stødig. **4.** Rengjør setet med et hensiktsmessig, ikke-slipende desinfeksjonsmiddel eller antibakterielt vaskemiddel.

DK 1. Sædet skubbes på stellet, indtil det klikker på plads og sidder fast. **2.** Sædehøjden kan justeres, så den passer til bruger og toiletkumme. Justeres ved at fjerne klemmerne, der fastholder benene og skubbe de justerbare ben op eller ned til de passer i højden. Fastgøres ved at sætte klemmerne på igen. **3.** Anbring stolen over toiletkummen og kontrollér, at den er stabil at bruge. **4.** Sædet rengøres med et hertil egnet desinfektionsmiddel eller antibakterielt rengøringsmiddel uden slibemiddel.

SE 1. Sædet skubbes på stellet, indtil det klikker på plads og sidder fast. **2.** Sædehøjden kan justeres, så den passer til bruger og toiletkumme. Justeres ved at fjerne klemmerne, der fastholder benene og skubbe de justerbare ben op eller ned til de passer i højden. Fastgøres ved at sætte klemmerne på igen. **3.** Anbring stolen over toiletkummen og kontrollér, at den er stabil at bruge. **4.** Sædet rengøres med et hertil egnet desinfektionsmiddel eller antibakterielt rengøringsmiddel uden slibemiddel.

NL 1. Druk de closetbril op het frame totdat hij stevig vast zit. **2.** De hoogte van de bril kan worden aangepast aan de behoeften van de gebruiker en de closetpot. De hoogte wordt bijgesteld door de clips die de poten vast houden te verwijderen en de verstelbare poten op en neer te schuiven tot de juiste hoogte bereikt is. Vastzetten door de clips weer aan te brengen. **3.** Plaats de stoel over de closetpot en controleer of hij stabiel genoeg is om gebruikt te worden. **4.** Reinig de bril met een geschikt, niet schurend desinfecterend middel of antibacterieel reinigingsmiddel.

FI 1. Työnnä yöastia kehukseen, kunnes se naksahaa kunnolla paikalleen. **2.** Istuin on säädettävissä käyttäjän ja WC-pöntön mukaiseksi. Säädä istuin jalkoja kiinnittävät pidikkeet poistamalla ja liu'uta säädettäviä jalkoja ylös tai alas tarpeen mukaan. Varmista säätö asettamalla kiinnikkeet takaisin paikoilleen. **3.** Aseta yöastia WC-pöntön yläpuolelle ja tarkista, että se on tarvittavan vakaa käytettäväksi. **4.** Puhdista istuin käyttämällä sopivaa, hankaamatonta desinfiioivaa ainetta tai bakteereja tuhoavaa puhdistusainetta.

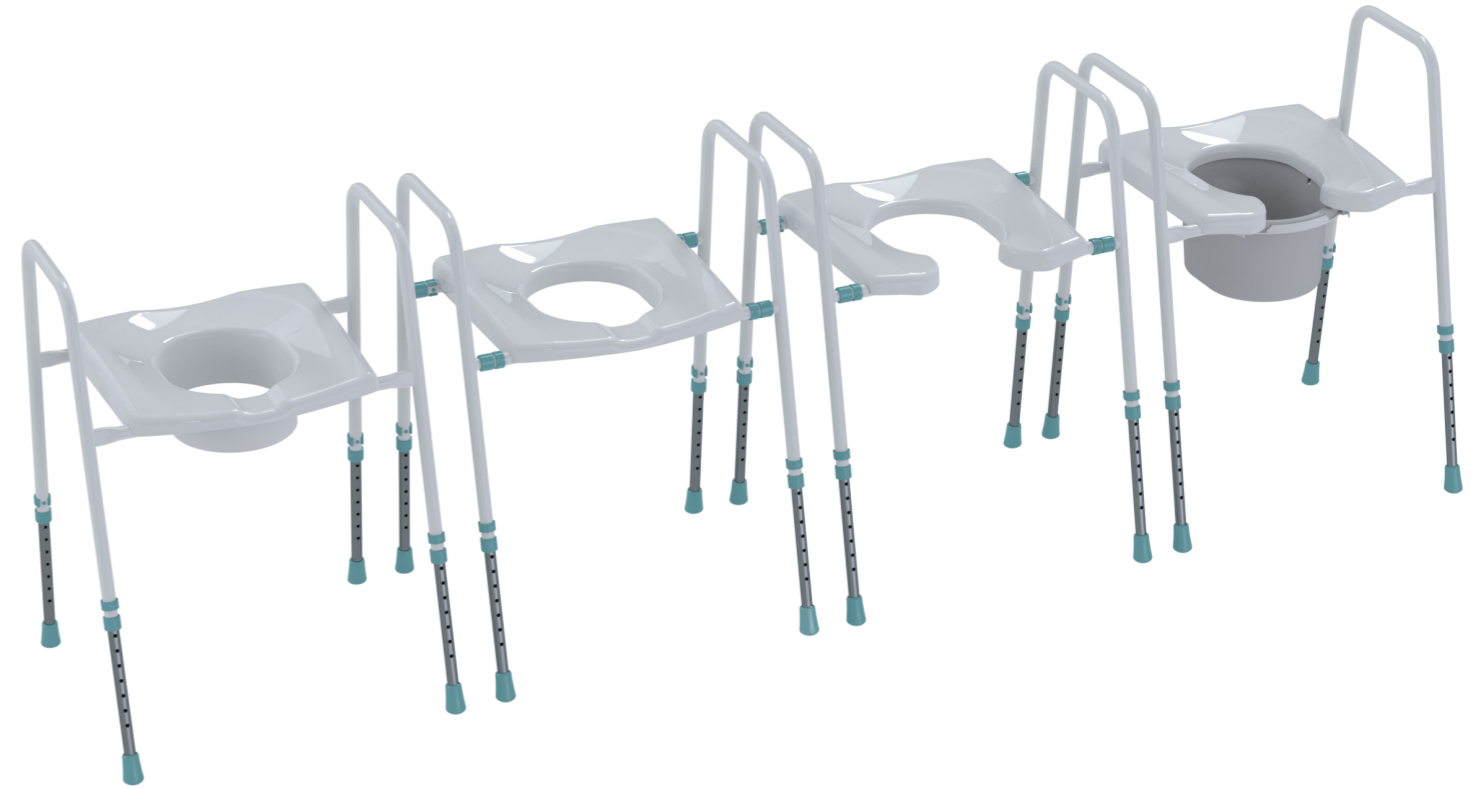

USER GUIDE

EN FR DE ES PT NO DK SE NL FI

i Part number:

L'article No.
Teile-Nr.
Codice
N° de pieza:
Peça n°

Onderdeelnr.
Styknr.
Del nr.
Delenr.
Osa nro

68000, 68004, 68005, 68010, 68020/H, 68025/H, 68001/FP, 68003/FP, 68021/H/FP, 68023/H/FP, 6832, 6833, 6835/FP, 6837/H, 6839/H, 6840/H/FP

⚠ Max user weight:

Poids max de l'utilisateur:
Maximales Benutzergewicht:
Peso massimo sopportato:
Peso máximo del usuario:
Peso máximo de uso:

Maximumgewicht van gebruiker:
Maks. brugervægt:
Högsta användarvikt:
Maksimum brukervekt:
Suurin käyttöpaino:



**190 kg
420 lbs**



Trent Lane, Castle Donington, Derby. DE74 2AT. England.
enquiries@gordonellis.co.uk
gordonellis.com
TEL: +44 (0)1332 810504

MADE IN CHINA



Instructions

Part number:

Classic

68000, 68010,
68004, 6832, 6833

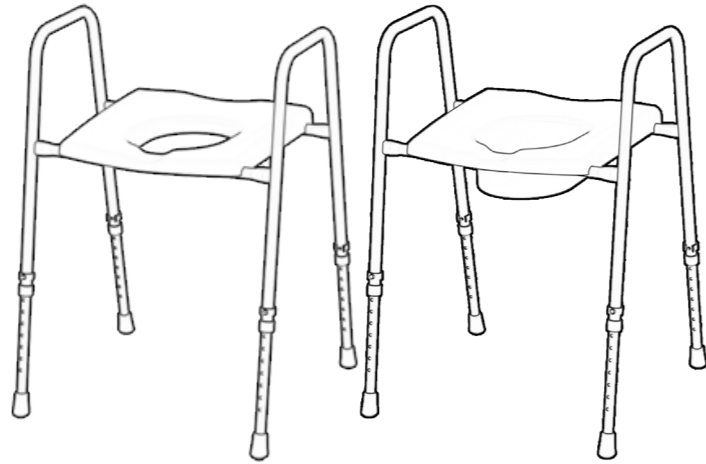

A

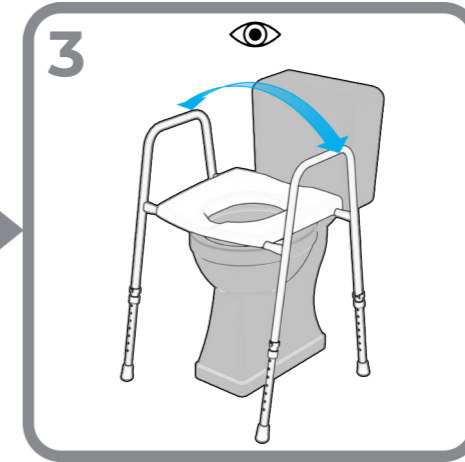
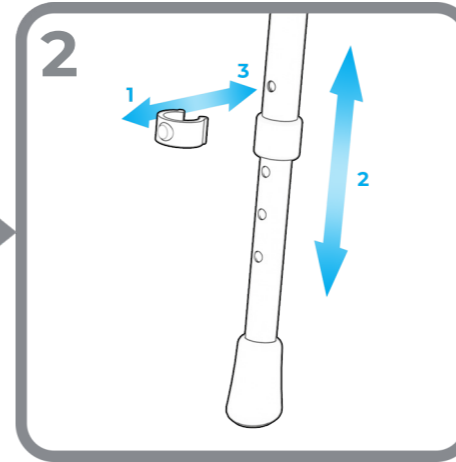
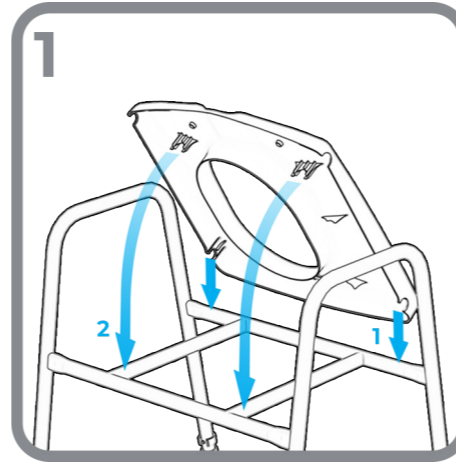

Horseshoe

68020/H, 68025/H,
6837/H, 6839/H

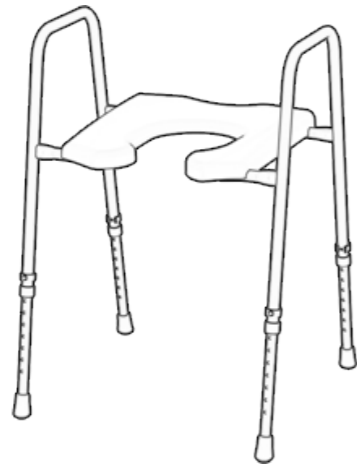

B

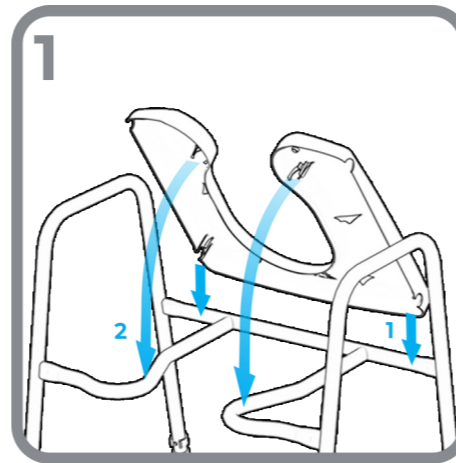

A 2

Flat Pack

68001/FP, 68003/
FP, 680251/H/FP,
68023/H/FP, 6832,
6835/FP,
6840/H/FP

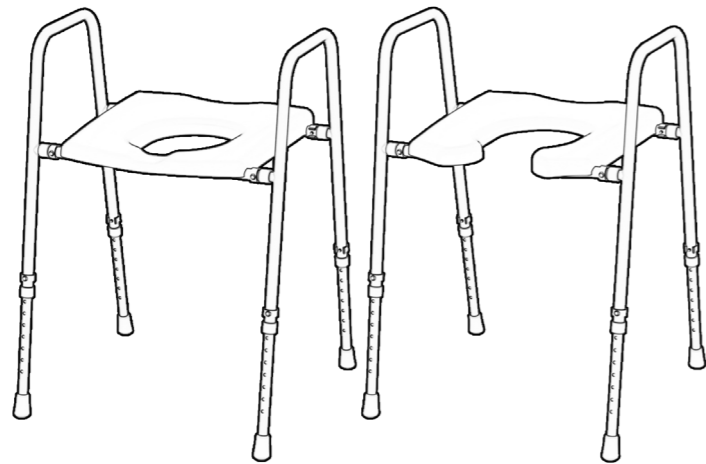

C

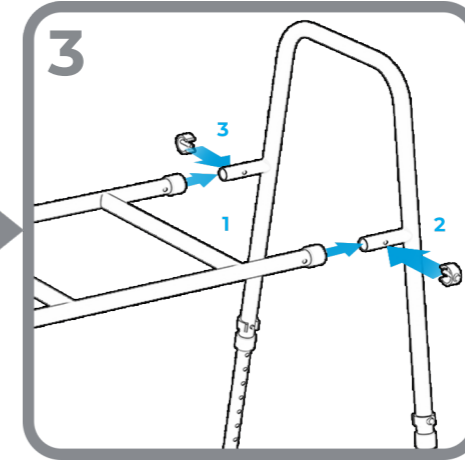
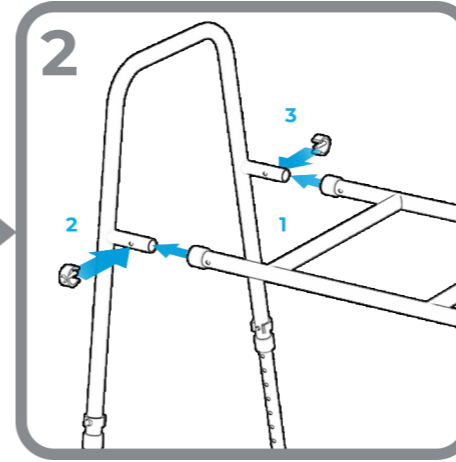
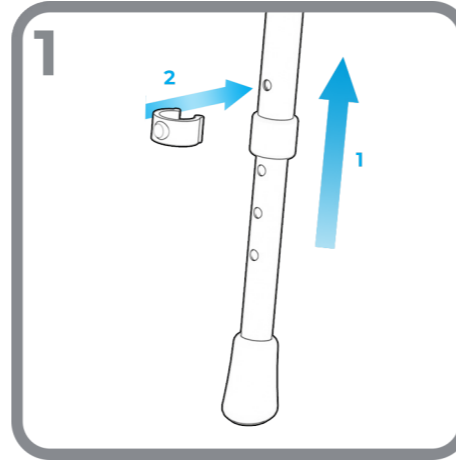

A 1
B 1
D 1

Commode

68005, 68004,
68025/H, 68003

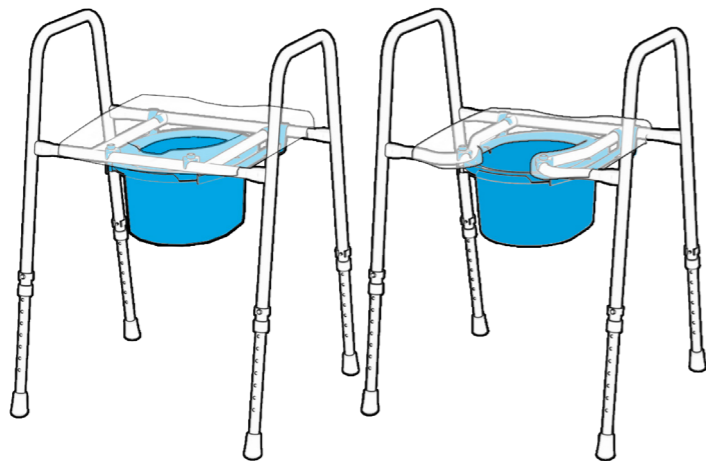

D

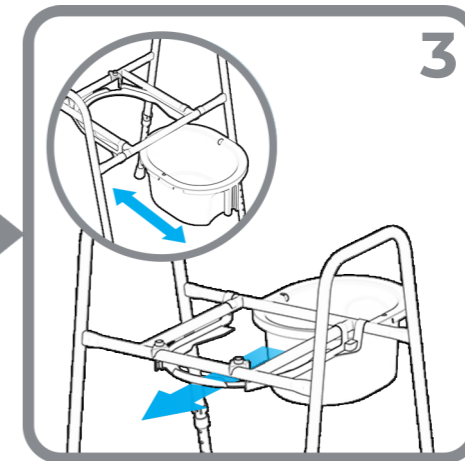
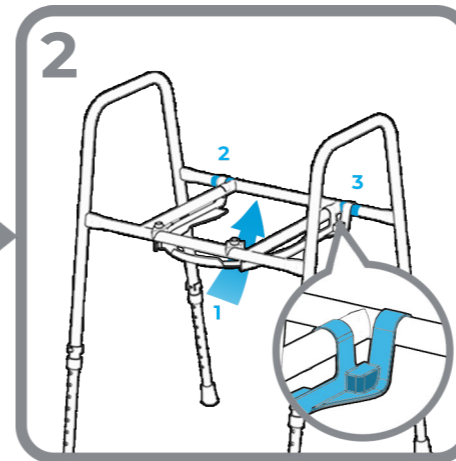
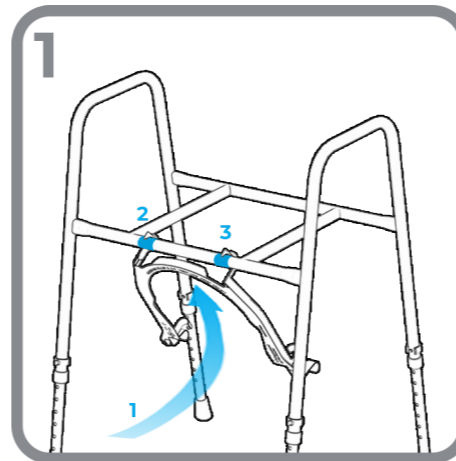

A 1
B 1